

T.C.  
ERCIYES ÜNİVERSİTESİ  
BEDEN EĞİTİMİ VE SPOR YÜKSEKOKULU  
ÖZEL YETENEK SINAVI (ÖZYES) 2017 KILAVUZU



**Değerli Adaylar;** ÖZYES kitapçığı Erciyes Üniversitesi Beden Eğitimi ve Spor Yüksekokulu Özel Yetenek Giriş Sınavı Yönergesine göre hazırlanmıştır. Kitapçık 2017- 2018 yılına ait ÖZYES hakkında açıklayıcı bilgileri içerir.

## 1- ÖZYES İÇİN UYULMASI GEREKEN GENEL KURALLAR

- a) Sınav ile ilgili tüm duyurular, okulumuzun internet sitesinden (<http://besyo.erciyes.edu.tr/>) veya okulumuz ilan panolarından yapılır.
- b) Sınav ile ilgili tüm uygulamalar, ÖZYES yönergesi ve ÖZYES kurulu kararlarına dayanır.
- c) Okulumuza müracaat eden adayların, sahte belge ve asılsız beyanda buldukları tespit edilir ise, adayın tüm hakları elinden alınır ve gerekli hukuki işlem süreci başlatılır.
- d) Özgeçmiş müracaatları **sadece Basketbol, Futbol, Halk Oyunları, Hentbol, Voleybol, Atletizm, Artistik jimnastik, Badminton, Boks, Güreş, Judo, Kayak, Kick Boks, Muay Thai, Oryantiring, Taekwondo, Tenis, Yamaç Paraşütü ve Yüzme** branşlarında kabul edilecektir. Bahsedilen bu branşlar dışında özgeçmiş müracaatı alınmayacaktır. Koordinasyon parkuruna ise bahsedilen bu branşlar dışında da adaylar müracaat edebileceklerdir. Diğer bir ifade ile **tüm adaylar özgeçmiş puanı olmaksızın koordinasyon parkuruna katılabileceklerdir.**
- e) Bölümlere ait kontenjanlar tablo 1 ve tablo 2 de sunulmuştur.
- f) ÖZYES ile ilgili tüm tarihler tablo 3 de sunulmuştur.
- g) Yetişmiş öğretim elemanı azlığı ve eksik çevre şartları sebebiyle engelli kontenjanı uygulanmamaktadır.
- h) ÖZYES için üzeri numaralı sınav tişörtleri, adaylar tarafından temin edilecektir. Adayların sınava bu tişörtlerle girmeleri zorunludur. Adayların sınav esnasında kullanacakları malzemelerin ve bu tişörtlerin üzerine herhangi bir yazı, amblem, herhangi bir gurubu temsil eden logo, işaret, Milli Güvenlik Kurulu tarafından tanımlanmış terör örgütlerinin propagandasını içeren yazılar vs. yazmaları yasaktır. Kurallara uygun davranmayan adaylar sınava alınmazlar.
- i) Sınavın yapılacağı alanda, ismi okunan adaylar “**Sınav Giriş kartı**” ve “**Nüfus cüzdanı**” ile birlikte giriş kontrol masasına müracaat etmek zorundadır. Kimliği şüpheye yer verecek şekilde olanlar sınava alınmazlar.
- j) Her aday, tablo üç de belirtilen sınav saat ve tarihlerinde sınav yerinde bulunmak zorundadır. Bu şartlara uymayan adaylar herhangi bir hak iddia edemezler.
- k) Her hangi bir olumsuzluk durumunda ÖZYES Sınav Komisyonu sınav gün, saat veya yerinde bir değişiklik yapabilir, bu durumda adaylar önceden bilgilendirilirler.
- l) Adaydan alınan ve ÖZYES notu hesabında kullanılacak olan bütün bilgiler ilan edilecektir. Bilgilerde olabilecek herhangi bir eksiklik veya yanlışlık ÖZYES Yönetim kuruluna aday, tarafından bildirilmek zorundadır. Adaylar ÖZYES Yönetim Kurulu tarafından yapılan ilanları takip etmekle yükümlüdür.
- m) **Sınav kurallarına uymayan (kural veya etik dışı davranan, malzemelere zarar veren, v.b.) adaylar sınav komisyonu kararıyla diskalifiye edilirler.**

- n) Sınava başvuran bütün adaylar, sınavın tüm kurallarını peşinen kabullenmiş sayılır.
- o) 2017 yılı ÖZYES sınavı için, sınav değerlendirme ve yerleştirme ücreti alınabilir. Ücretlendirme başvuru döneminden önce ilan edilir.

## 2. BÖLÜMLER ve KONTENJANLAR

Tüm adaylar, gerekli şartları sağlamak koşulu ile istediği bölümü tercih ederek Beden Eğitimi ve Spor Öğretmenliği, Antrenörlük Eğitimi (I. öğretim ve II. öğretim), Spor Yöneticiliği (I. öğretim ve II. öğretim) ve Rekreasyon (I. öğretim ve II. öğretim) bölümleri öğretim programlarına başvurabilirler. Adayların yerleştirmeleri sadece tercih ettikleri bölümlerle alakalı yapılacaktır.

Her bölüme **erkek, kadın ve milli** öğrenci alınacaktır (Tablo 1). Erkek veya kadın kontenjanlarının herhangi biri dolmadığı takdirde; Boş kalan kontenjanlar her iki cinsiyetteki adaylar ile doldurulacaktır. Bu kural milli sporcular içinde geçerlidir.

**Tablo 1: 2017-18 Öğretim Yılı İçin, Bölümlere Alınacak Öğrenci Sayıları**

BÖLÜMLER VE ÖĞRENCİ DAĞILIMLARI									T O P L A M
BÖLÜMLER	I.Öğretim Öğrenci Sayısı				II. Öğretim Öğrenci Sayısı				
	Milli(Olimpik)		Genel		Milli(Olimpik)		Genel		
Cinsiyet	E	K	E	K	E	K	E	K	
<b>Beden Eğitimi ve Spor Öğretmenliği</b>	5	3	26	16					50
<b>Antrenörlük Eğitimi</b>	5	3	26	16	5	3	26	16	100
<b>Spor Yöneticiliği</b>	5	3	26	16	5	3	26	16	100
<b>Rekreasyon</b>	5	3	26	16	5	3	26	16	100
<b>Genel Toplam</b>									350

K: Kadın E: Erkek

**Tablo 2: Spor Branşları Açısından Antrenörlük Bölümüne Alınacak Öğrenci Sayıları**

Antrenörlük Eğitimi Bölümü					
Branşlar	Gündüz		Gece		Toplam
	E	K	E	K	
<b>Milli</b>	5	3	5	3	16
<b>Atletizm</b>	1	1	1	1	4
<b>Badminton</b>	1	1	1	1	4
<b>Basketbol</b>	2	1	2	1	6
<b>Boks</b>	1	1	1	1	4
<b>Cimnastik</b>	1	1	1	1	4
<b>Futbol</b>	2	1	2	1	6
<b>Güreş</b>	1		1		2
<b>Hentbol</b>	2	1	2	1	6
<b>Judo</b>	1	1	1	1	4
<b>Kayak</b>	2	1	2	1	6
<b>Kick Boks</b>	1	1	1	1	4
<b>Muay Thai</b>	1	1	1	1	4
<b>Oryantiring</b>	1	1	1	1	4
<b>Tekwondo</b>	1	1	1	1	4
<b>Tenis</b>	2	1	2	1	6
<b>Voleybol</b>	2	1	2	1	6
<b>Yamaç Paraşütü</b>	1	1	1	1	4
<b>Yüzme</b>	2	1	2	1	6
<b>Genel Toplam</b>	30	20	30	20	100

K: Kadın E: Erkek

### 3. ÖZYES İLE İLGİLİ ÖNEMLİ TARİHLER

ÖZYES ön kayıt ile alakalı önemli tarihler Tablo 3’te belirtilmiştir. Adaylar, okulumuza şahsen müracaat ederek sınav başvuru kaydını tamamlamalıdır. ÖZYES başvuru kaydını tamamlayan adaylara sınav giriş kimlik belgesi verilecektir. **Eksik evrak, Posta yolu veya bir başkası adına yapılan başvurular kesinlikle kabul edilmez.**

**Tablo 3: Sınav Akış Şeması**

	<b>TARİHLER</b>	<b>AÇIKLAMALAR</b>
<b>KAYIT</b>	3-5 Temmuz 2017	ERÜ BESYO <a href="http://besyo.erciyes.edu.tr/">http://besyo.erciyes.edu.tr/</a>
<b>ÖZGEÇMİŞ İLANI</b>	10 Temmuz 2017	<a href="http://besyo.erciyes.edu.tr/">http://besyo.erciyes.edu.tr/</a>
<b>ÖZYES</b>	12-14 Temmuz 2017	Prof.Dr. Ahmet BİLGE SS
<b>SINAV İLAN</b>	21 Temmuz 2017	<a href="http://besyo.erciyes.edu.tr/">http://besyo.erciyes.edu.tr/</a>
<b>KESİN KAYIT</b>	14-16 Ağustos 2017	ERÜ BESYO
<b>YEDEKLERİN İLANI</b>	21 Ağustos 2017	ERÜ BESYO
<b>YEDEKLERİN KAYITLARI</b>	23-24 Ağustos 2017	ERÜ BESYO
<b>EK KONTENJAN MÜRACAATI</b>	25 Ağustos 2017	ERÜ BESYO
<b>EK KONTENJAN KAZANANLARIN İLANI</b>	29 Ağustos 2017	ERÜ BESYO
<b>EK KONTENJAN KAYIT</b>	07-08 Eylül 2017	ERÜ BESYO

### 4. ÖZYES BAŞVURU ŞARTLARI ve GEREKLİ BELGELER

- Türkiye Cumhuriyeti (T.C) vatandaşı olmak.
- Adayın ‘**Beden Eğitimi ve Spor Yüksekokulu sınavlarına girmesine engel bir sağlık sorunu yoktur**’ ibareli herhangi bir sağlık kuruluşundan alınmış, sağlık raporu (son 3 ay içerisinde alınmış olmalı) getirmesi,
- Daha önce bir Yüksek Öğretim Kurumundan disiplin nedeniyle çıkarılmamış olmak,
- Adayların 2017 YGS (I. aşama) sınavından, ham puan türlerinin her hangi birinden en az **200 puan** almış olmak,
- Millî sporcuların, millî olduklarını belirten ilgili federasyonlardan veya Gençlik ve Spor Genel Müdürlüğü’nden (GSGM) alınmış kurum onaylı belgenin aslı ve fotokopisi (millî sporcuların öğretmenlik bölümü için **200 puan** diğer bölümler için **150 puan almış** olmaları),
- Liselerin spor alan-kol bölümünden mezun olan adaylar, ilgili makamlardan alınmış onaylı belgenin aslı ve fotokopisi (bu adaylar, öğretmenlik bölümü için **200 puan**, diğer bölümler için **150 puan almış** olmaları),
- İnternet ortamında ([www.erciyes.edu.tr](http://www.erciyes.edu.tr) sitesinde ilan edilecek linkten doldurulmuş)

#### **ÖZYES Ön Başvuru Formu**

- Başvuru dilekçesi doldurmak (kayıt sırasında verilecek),
- Nüfus cüzdanının aslı ve fotokopisi,
- Lise diplomasının aslı ve fotokopisi, Eğer aday henüz mezun durumda değil ise, aslı kayıt tarihine kadar mezun olacağına dair resmi belge,
- 2017 - YGS Sınav Sonuç Belgesi,
- Sporcu özgeçmiş belgesinin aslını getirmeleri gerekmektedir.

## 5. ÖZYES UYGULAMASI (Koordinasyon parkuru):

Koordinasyon parkurunda aday, **başla** komutuyla başlama çizgisindeki fotoselden geçerek süreyi kendisi başlatır ve bitiş çizgisindeki fotoselden geçerek süreyi kendisi sonlandırır. Adaylar sınav sırasında giriş fotoselini çalıştırmak ve çıkış fotoselini durdurmak zorundadır. Bu uygulamaları yapamadığı takdirde kaybedeceği süre için herhangi bir hak talebinde bulunamaz. Koordinasyon parkuru sırasında, parkurda görevli öğretim elemanları adayın eksik ya da yanlış uygulamalarını HATA komutu ile aday' a bildirir. **HATA!** Uyarısı alan aday, hata yapılan istasyonu ya da hareketi baştan tekrarlamak zorundadır. Koordinasyon parkurunu, erkek adaylar en geç 90 saniyede, kadın adaylar en geç 105 saniyede tamamlamak zorundadırlar. Bu sürelerde tamamlayamayan adaylar koordinasyon sınavından sıfır puan alırlar. Koordinasyon parkurundan sıfır puan alan adaylar **değerlendirmeye alınmazlar.**

- 1. İstasyon:** Aday, sınava başladıktan sonra yere dik yerleştirilen **10** adet slalom çubuk arasından geçerek istasyonu tamamlar. Birbirlerine çapraz olarak yerleştirilen slalom çubukları arasındaki uzaklık 150 cm ve genişlik 1 metredir. İstasyona giren aday birinci slalom çubuğunun sağ tarafından geçerek toplam 10 slalom yapar. Aday geçişler esnasında slalom çubuğunu tutar, devirir veya slalomun yanlış yönünden geçiş yaparsa, HATA komutuyla uyarılır. Aday yaptığı hatayı düzelterek istasyona en baştan tekrar başlar. Aday istasyonu hatasız tamamladıktan sonra 2. istasyona geçer.
- 2. İstasyon:** Aday erkekler için yüksekliği 70 cm, kadınlarda 60 cm olan ve aralarında 120 cm mesafe olan **8** engelin altından ve üstünden geçerek istasyonu tamamlar. Aday, birinci engelin altından geçerek istasyona giriş yapar. Bir alttan ve bir üstten geçiş yaparak parkuru tamamlar. Aday engelleri geçerken devirir, pozisyonunu bozar, yanlış geçer veya benzer hatalar yaparsa **HATA** komutuyla uyarılır. Engeli orijinal hale getirdikten sonra parkuru en baştan tekrar eder.
- 3. İstasyon:** Aday bu istasyonda, yerde hazır bulunan (erkekler için 5 kg, kadınlar için 3 kg) sağlık topunu alarak (Erkekler için 3,5 m, kadınlar için 2,5 m yüksekliğindeki) basketbol panyası üzerinden atar. Aday atışı basketbol panyasının ön bölgesinden herhangi bir mesafeden yapabilir. İstasyonda hazır bulunan 5 adet sağlık topu ile 2 başarılı atış yapmak zorundadır. 2 başarılı atış yapan aday istasyonu tamamlamış sayılır. Toplar bittiği halde 2 başarılı atış yapamayan aday, kullandığı topları tekrar alarak 2 başarılı atış yapmak zorundadır. 3. istasyonu tamamlayan aday 4. İstasyona geçerken sahanın köşesinde bulunan dikmeyi dışardan geçmek zorundadır. Dikmeyi tutar, devirir veya yanlış yerden geçerse, HATA komutuyla tekrar geri gelip, dikmeyi düzeltmeli ve nizami bir şekilde geçmelidir.
- 4. İstasyon:** Aday, yere sabit halde duran her biri farklı renkte 4 adet sepet (çapı 25 cm) içinde bulunan topları 3 metre uzaklıkta olan aynı renkteki sepetlere taşır. Aday topu yanlış renkteki sepete yerleştirir veya top sepetin dışına çıkar ise HATA komutuyla uyarılır. Aday hatasını düzelterek parkura devam eder. Aday istasyonu doğru bir şekilde tamamladıktan sonra bir sonraki istasyona geçer. 4. istasyonu tamamlayan aday 5. İstasyona geçerken sahanın köşesinde bulunan dikmeyi işaretlenen yönden (dışından) geçmek zorundadır. Bu dikmeyi tutar, devirir veya yanlış yerden geçerse, HATA komutuyla tekrar geri gelip, slalomu nizami bir şekilde geçmelidir.
- 5. İstasyon:** Adaylar (erkekler 50 cm, kadınlarda 40 cm) aralarında 100 cm mesafe olan 5 engelin üstünden çift ayak sıçrayarak istasyonu tamamlar. İstasyondaki tüm engeller çift ayak sıçrayıp çift ayak düşülerek geçilmek zorundadır. Son engel geçildikten sonra adayın tek ayak düşmesine izin verilir. Aday istasyonu doğru bir şekilde tamamladıktan sonra bir sonraki istasyona geçer.
- 6. İstasyon:** Aday, yerden yüksekliği 130 cm., çapı 90cm., yere 90 derece açı ile yerleştirilmiş sepete 4 metre mesafeden sağlık toplarını kullanarak atışlar yapar. 3 sağlık topundan

(Erkekler 5 kg., Kadınlar 3 kg.) birisini sepetin içerisine atan aday istasyonu tamamlayarak bir sonraki istasyona geçer. Aday atış çizgisini ihlal ederse **HATA** komutu ile uyarılır. Aday sağlık toplarının hiçbirisini sepete atamazsa, atmış olduğu toplardan birini alarak sepetin içine isabetli bir atış yapana kadar atışlarına devam eder. Kurallara uygun isabetli bir atış yapan aday bir sonraki istasyona geçer.

- 7. İstasyon:** Aday, zeminde ard arda sıralanmış 9 adet karenin (40 x 40 cm) içine ve dışına çift ayak (eş zamanlı) sıçrama yaparak istasyonu tamamlar. Aday, İstasyona girmeden önce çift ayak basar ve ilk kare içerisine çift ayak düşerek devam eder. Sıçramalar bir kutucuğun içerisine ve onu takip eden kutucuğun dışına yapılarak silsileyle tamamlanır. Aday istasyona giriş esnasında veya herhangi bir bölümünde tek ayakla sıçrama yapar, sıra atlar veya çizgilere basarsa **HATA** komutu ile uyarılır ve istasyonu en başından tekrar yapar. Aday istasyonu doğru bir şekilde tamamladıktan sonra, bitiş fotoselinden geçerek parkuru tamamlar.

Koordinasyon parkuru bittikten sonra adayın sınav derecesi, sınav giriş kartına sınav komisyonu tarafından yazılır ve anons edilir.

# KOORDİNASYON PARKURU

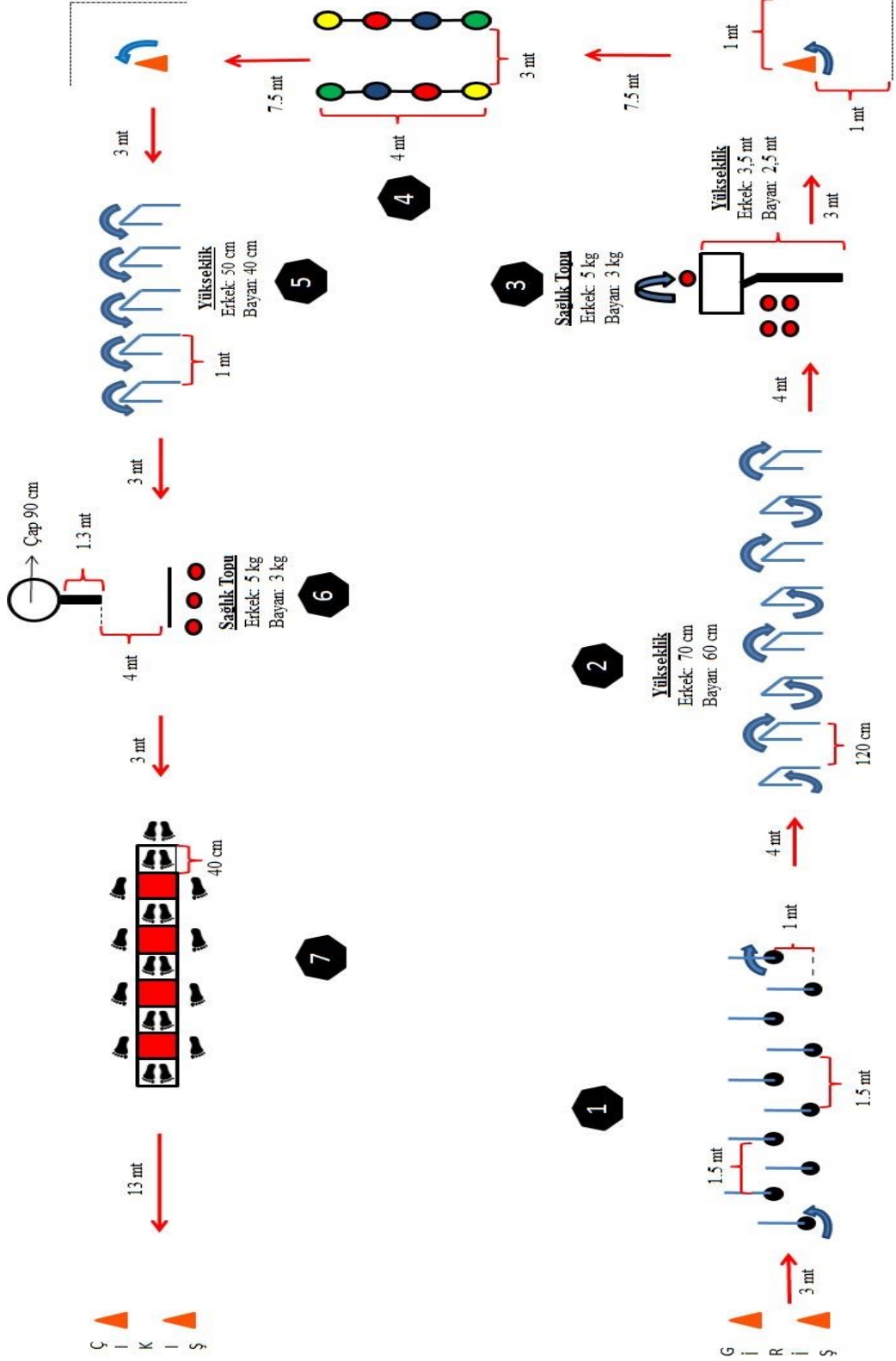

## 6. İTİRAZLAR

Sınav sonuçları ilan edildikten sonra yapılacak itirazlar dikkate alınmaz.

a) Sınav sırasında sınavına İtiraz eden aday, Türkiye Ziraat Bankası Kayseri Merkez Şubesi, TR38 0001 0001 5940 0636 0050 01 Nolu hesabına 150 TL yatırdığına dair makbuz ile birlikte itiraz dilekçesini ÖZYES sınav komisyonu başkanlığına getirir.

b) Sınav giriş kimlik belgesini kaybeden adaylara yeni kimlik belgesi verilecektir. Türkiye Ziraat Bankası Kayseri Merkez Şubesi, TR38 0001 0001 5940 0636 0050 01 Nolu hesabına 50 TL yatırdığına dair makbuz ile birlikte kayıp dilekçesini ÖZYES sınav komisyonu başkanlığına getirir.

## 7. ÖZGEÇMİŞ DEĞERLENDİRİLMESİ İÇİN GENEL İLKELER

- En az 3 yıl lisanslı sporcu özgeçmiş bulunmayan adaylar özgeçmiş değerlendirilmesine alınmazlar. Okul lisansları da değerlendirmeye alınmaz. Bu iki kurala uymayan adayların müracaatları için **özgeçmiş standart puanı hesaplanmaz.**
- Sporcu Özgeçmiş Belgeleri spor federasyonlarından ve/veya Spor Genel Müdürlüğü'nden onaylı olmalıdır. Onaylatılmayan belgeler geçersiz sayılacaktır.
- Sporcu Özgeçmiş Belgelerinde “sahte veya yanlış beyan” tespit edilen adaylar hakkında yasal işlem başlatılır. Bu adaylar diskalifiye edilir.
- Adaylar başvuruları sırasında verdikleri özgeçmiş belgeleri **Sporcu Özgeçmiş Tablolarına** göre değerlendirilir.
- Adaylar başvuru sırasında, sporcu özgeçmiş kriterleri'nden kendilerine uyan **SADECE EN YÜKSEK PUANI** alabilecekleri belgeyi teslim etmeleri gerekmektedir.

**Tablo 4: Takım Sporları (Basketbol, Futbol, Hentbol ve Voleybol) İçin Özgeçmiş Puanları**

PUANLAR	TAKIM SPORLARI İÇİN, BRANŞLARA GÖRE ÖZGEÇMİŞ PUAN TABLOSU			
	FUTBOL	VOLEYBOL	BASKETBOL	HENTBOL
50*	TFF Milli Takımlarından herhangi birisinde yer almak (Erkek-Kadın), Profesyonel Süper Lig veya 1.Ligde oynamış olmak (Erkek)	Milli takımlarda yer almış olmak (Erkek- Kadın)		
45*	Profesyonel 2.Ligde oynamış olmak (Erkek)	Erkekler-Kadınlar En üst ligde oynamış olmak	Erkekler-Kadınlar En üst ligde oynamış olmak	Erkekler-Kadınlar Süper Liginde oynamış olmak
35*	Profesyonel 3. Ligde oynamış olmak (Erkek)	Gençler, Yıldızlar ve Liselerarası Türkiye Birinciliklerinde ilk 3 dereceye girmiş takımlarda yer almak		
20*	A2, U21, BAL Liglerinde oynamış olmak	Erkekler-Kadınlar 1. liginde oynamış olmak.	Erkekler-Kadınlar en üst ligin bir alt kategorisinde oynamış olmak.	Erkekler-Kadınlar 1. liginde oynamış olmak
10*	U19, U17 Gelişim Liglerinde oynamış olmak	Erkekler-Kadınlar 2. liginde oynamış olmak	Erkekler-Kadınlar en üst ligin iki alt liginde oynamış olmak.	Erkekler-Kadınlar 2. liginde oynamış olmak
5*	Kadınlar 1. Liginde oynamış olmak	Gençler Türkiye finallerinde sporcu olarak yer almış olmak (son 3 yıl içerisinde)		
3	Lisanslı Sporcu Olmak (okul sporları hariç, en az üç yıl)			

**\*Adayların Özgeçmiş Puanı Alabilmesi İçin, Puanlama Yapılacak Sezonlara Ait En Az Beş Müsabakada Bulunmuş Olması Gerektilir.**

**Tablo 5: Bazı Bireysel sporlar (Artistik jimnastik, Badminton, Boks, Güreş, Judo, Kayak, Oryantiring, Taekwondo, Tenis ve Yüzme) için özgeçmiş puanlama kriterleri**

<b>PUANLAR</b>	<b>ÖZGEÇMİŞ KRİTERLERİ</b>
<b>50</b>	Olimpiyat oyunları, dünya kupası, dünya şampiyonasına katılmış olmak veya A milli olmak
<b>46</b>	Avrupa şampiyonası, Avrupa kupası, Akdeniz oyunlarına katılmış olmak veya B milli olmak
<b>42</b>	Balkan şampiyonası veya en az 10 ülkenin katıldığı uluslararası bir turnuvada ilk 3 dereceye girmiş olmak
<b>38</b>	Balkan şampiyonası veya en az 10 ülkenin katıldığı uluslararası bir turnuvada ilk 8 dereceye girmiş olmak
<b>34</b>	Balkan şampiyonası veya en az 10 ülkenin katıldığı uluslararası bir turnuvaya girmiş olmak
<b>30</b>	Türkiye şampiyonası (BÜYÜKLER) kategorisinde ilk 3 dereceye girmiş olmak
<b>26</b>	Türkiye şampiyonası (GENÇLER) kategorisinde ilk 3 dereceye girmiş olmak
<b>22</b>	Türkiye şampiyonası (YILDIZLAR) kategorisinde veya TOSF tarafından düzenlenen Türkiye şampiyonalarında ilk 3 dereceye girmiş olmak, MEB liselerarası Türkiye şampiyonalarında ilk üç dereceye girmiş olmak
<b>15</b>	Türkiye şampiyonası (BÜYÜKLER) kategorisinde ilk 8 dereceye girmiş olmak
<b>13</b>	Türkiye şampiyonası (GENÇLER) kategorisinde ilk 8 dereceye girmiş olmak
<b>11</b>	Türkiye şampiyonası (YILDIZLAR) kategorisinde veya TOSF tarafından düzenlenen Türkiye şampiyonalarında ilk 8 dereceye girmiş olmak, MEB liselerarası Türkiye şampiyonalarında ilk 8 dereceye girmiş olmak
<b>10</b>	Büyükler, Gençler ve Yıldızlar kategorisinde bölge şampiyonalarında ilk 3 dereceye girmiş olmak
<b>5</b>	Büyükler, Gençler ve Yıldızlar kategorisinde II birinciliklerinde ilk 3 dereceye girmiş olmak
<b>3</b>	Lisanslı sporcu olmak (okul sporları hariç, en az üç yıl)

**Tablo 6: Bazı Bireysel sporlar (Kick Boks ve Muay Thai) için özgeçmiş puanlama kriterleri**

<b>PUANLAR</b>	<b>ÖZGEÇMİŞ KRİTERLERİ</b>
<b>50</b>	Dünya kupası, Dünya şampiyonasına katılmış olmak
<b>45</b>	Avrupa şampiyonası, Avrupa kupası, Akdeniz oyunlarına katılmış olmak
<b>40</b>	Balkan şampiyonası veya en az 10 ülkenin katıldığı uluslararası bir turnuvada ilk 3 dereceye girmiş olmak
<b>30</b>	Türkiye şampiyonası (BÜYÜKLER) kategorisinde ilk 3 dereceye girmiş olmak
<b>25</b>	Türkiye şampiyonası (GENÇLER) kategorisinde ilk 3 dereceye girmiş olmak
<b>3</b>	Lisanslı sporcu olmak (okul sporları hariç, en az üç yıl)

**Tablo 7: Yamaç Paraşütü için Özgeçmiş Puanlama Kriterleri**

<b>SEVİYELER</b>	<b>PUANLAR</b>
IPPI ParaPro P3	50 Puan
IPPI ParaPro P4	60 Puan
Vinçle Kalkış	60 Puan
IPPI ParaPro P3	60 Puan
(En az 80 katılımcısı bulunan FAI CAT-2 yarışmasında gol yapmış P3 pilotu)	
IPPI ParaPro P5	75 Puan
IPPI ParaPro P4	80 Puan
(En az 80 katılımcısı bulunan FAI CAT-2 yarışmasında gol yapmış P4 pilotu)	
IPPI ParaPro P5	90 Puan
(En az 80 katılımcısı bulunan FAI CAT-2 yarışmasında gol yapmış P5 pilotu)	
T1 (Tandem ticari olmayan)	80 Puan
Paramotor	80 Puan
FAI CAT – 2 yarışmalarında ilk 3'e giren her pilot	90 Puan
(Hedef Yarışmalarında En az 30 katılımcı diğer dallarda en az 80 katılımcı olmalı)	
T2 (Tandem Ticari)	100 Puan
A sınıfı Öğretmen Pilot	100 Puan
B sınıfı Öğretmen Pilot	100 Puan
C sınıfı Öğretmen Pilot	100 Puan
D sınıfı Öğretmen Pilot	100 Puan
FAI CAT – 1 yarışmalarına katılan her pilot	100 Puan
<b>IPPI</b> : FAI'nin düzenlemiş olduğu Uluslar arası Yamaç paraşütü Seviye kartı.	
<b>P3-P5</b> : Pilotların IPPI a göre seviyeleri,	
<b>FAI</b> : Uluslar arası Havacılık Federasyonu	
<b>CAT-1</b> : FAI'nin düzenlemiş olduğu Dünya veya Kıtalararası şampiyonalar	
<b>CAT-2</b> : FAI'nin onaylamış olduğu ulusal veya uluslararası yarışmalar.	



**Tablo 8: Halk Oyunları Özgeçmiş Puanlama Kriterleri**

PUANLAR	ÖZGEÇMİŞ KRİTERLERİ
50*	A sınıfı milli sporcu belgesi.
45*	B sınıfı milli sporcu belgesi.
40*	C sınıfı milli sporcu belgesi.
40**	Halk Oyunlarında ilgili Federasyon tarafından Büyükler kategorisinde düzenlenen Türkiye Şampiyonaları'nda veya Kulüplerarası Türkiye Şampiyonası'nda ilk 3 dereceye girmek.
35**	Halk Oyunlarında ilgili Federasyon tarafından Gençler kategorisinde düzenlenen Türkiye Şampiyonaları'nda veya Kulüplerarası Türkiye Şampiyonası'nda ilk 3 dereceye girmek.
30**	Halk Oyunlarında ilgili Federasyon tarafından Yıldızlar kategorisinde düzenlenen Türkiye Şampiyonaları'nda veya Kulüplerarası Türkiye Şampiyonası'nda ilk 3 dereceye girmek.
20	Halk Oyunlarında Türkiye birinciliğine katıldığını gösteren kafiye listesi
10	Halk Oyunlarında bölge yarışmasına sporcu veya antrenör olarak katıldığını gösteren kafiye listesi
3	Halk Oyunlarında lisansa (okul sporları hariç, en az üç yıl).

\*Gençlik ve Spor Bakanlığı'nın milli sporcu belgesi verilmesi ile ilgili yönetmeliğine uygun olarak ilgili Federasyondan alınan ve Gençlik ve Spor Bakanlığı'ndan en az genel müdür yardımcısı onaylı

\*\* İlgili Federasyondan ve Gençlik ve Spor Bakanlığı'ndan en az genel müdür yardımcısı onaylı.

### Atletizm Branşı Özgeçmiş Puanlama Kriterleri

Adaylar **Atletizm Federasyonu tarafından onaylanmış resmi yarışma sonuç belgeleri ile müracaat ederler.** Atletizm disiplin dallarına ait sonuç belgeleri arasındaki en iyi dereceler ile müracaat edeceklerdir. Bu belgeler 2012-2017 yılları arasında yapılmış müsabakalara ait olmalıdır. Adaylar bu belgeleri ön kayıt sırasında teslim eder.

Gerekli incelemeler yapıldıktan sonra, Atletizm Disiplin dallarına ait puanlama Uluslararası Atletizm Federasyonları Birliği (IAAF) güncel puan cetveli kullanılarak hesaplanacaktır. Hesaplanan dereceler sınav komisyonu tarafından standart puana dönüştürülecek ve en yüksek puandan en düşük puana doğru sıralanarak ve ilan edilir.

**Kadınların müracaat edecekleri atletizm disiplin dalları:** 100m, 200m, 400m, 800m, 1500m, 3000m, 100m eng., 400m eng., 3000m eng., uzun atlama, üç adım atlama, yüksek atlama, sırıkla yüksek atlama, gülle atma (4 kg), disk atma (1 kg), cirit atma (600 gr) ve çekiç atma (4 kg) disiplinlerinden oluşmaktadır. Ayrıca gülle atma, disk atma, cirit atma ve çekiç atma disiplinlerinde belirtilen ağırlıklar ile elde edilmiş dereceler dikkate alınacaktır.

**Erkeklerin müracaat edecekleri atletizm disiplin dalları:** 100m, 200m, 400m, 800m, 1500m, 5000m, 110m eng., 400m eng., 3000m eng., uzun atlama, üç adım atlama, yüksek atlama, sırıkla yüksek atlama, gülle atma (7,260 kg), disk atma (2 kg), cirit atma (800 gr) ve

çekiç atma (7,260 kg) disiplinlerinden oluşmaktadır. Ayrıca gülle atma, disk atma, cirit atma ve çekiç atma disiplinlerinde belirtilen ağırlıklar ile elde edilmiş dereceler dikkate alınacaktır.

### 8. ÖZYES PUANI HESAPLAMA

- Özgeçmiş olmayan ya da geçersiz sayılan adaylar için **özgeçmiş standart puanı sıfır olur.**
- Koordinasyon parkurunu belirlenen süre içerisinde tamamlayan adayların puanları hesaplamaya alınır, diskalifiye olan adayların puanları hesaplanmaz ve elenir.

**Tablo 9: Spor branşlarının özgeçmiş katsayıları**

BRANŞLAR	ÖZYES ÖZGEÇMİŞ KATSAYILARI (OOK)
Atletizm	0.40
Badminton	0.40
Basketbol	0.40
Boks	0.40
Cimnastik	0.40
Futbol	0.40
Güreş	0.40
Hentbol	0.40
Judo	0.40
Kayak	0.40
Kick Boks	0.20
Muay Thai	0.20
Oryantiring	0.40
Tekwondo	0.40
Tenis	0.40
Voleybol	0.40
Yamaç Paraşütü	0.40
Yüzme	0.40

**ÖYSP-SP-DP= Özgeçmiş standart puanı X OOK + koordinasyon parkur standart puanı X (1-OOK)**

Yerleştirmeye esas olan puanın hesaplanması için aşağıdaki üç puan belli ağırlıklarla çarpılarak toplamı alınacaktır.

- ÖYSP Standart Puanı Değerlendirmeye Alınacak Puan (ÖYSP-SP-DP)
- Ortaöğretim Başarı Puanı (OBP)
- 2017-YGS Puanı (YGS-P) (YGS puanlarının en büyüğü)

Özel Yetenek Sınavı Puanının (ÖYSP) ağırlıklandırmaya girebilmesi için bu puanların standart puanlara çevrilmesi gerekir. ÖYSP'lerin standart puana çevrilmesi için önce ÖYSP dağılımının ortalaması ve standart sapması hesaplanacak, daha sonra da her aday için aşağıdaki formül kullanılarak ÖYSP Standart Puanı hesaplanacaktır.

$$\text{ÖYSP Standart Puanı (ÖYSP - SP)} = 10 \times \left( \frac{\text{Adayın ÖYSP Puanı} - \text{ÖYSP Dağılımının Ortalaması}}{\text{ÖYSP Puan Dağılımının Standart Sapması}} \right) + 50$$

Bu durumda her adayın bir ÖYSP Standart Puanı (ÖYSP-SP) olacaktır. ÖYSP-SP dağılımının ortalaması 50, standart sapması 10'dur. Yerleştirmeye esas olacak puan (Yerleştirme puanı = YP) aşağıdaki formül kullanılarak hesaplanacaktır.

- Aday aynı alanda (liselerin spor alan-kol) geliyorsa (30.03.2012 tarihi itibarıyla bir mesleğe yönelik program uygulayan ortaöğretim kurumlarından mezun olan veya öğrenim görmekte olan öğrenciler için uygulanacaktır.)

$$YP = ( 1,17 \times \text{ÖYSP-SP-DP} ) + ( 0,11 \times \text{OBP} ) + ( 0,22 \times \text{YGS-P} ) + ( 0,03 \times \text{OBP} )$$

- Aday diğer alanlardan geliyorsa (Örneğin, Resim-İş Öğretmenliği programı için aday genel lisenin Sosyal Bilimler alanından geliyorsa)

$$YP = ( 1,17 \times \text{ÖYSP-SP-DP} ) + ( 0,11 \times \text{OBP} ) + ( 0,22 \times \text{YGS-P} )$$

2016-ÖSYS'de, YGS/LYS puanı veya özel yetenek sınavı sonucu ile örgün yükseköğretim programına yerleştirilmiş adayların ortaöğretim başarı puanları ile ilgili katsayıları yarıya düşürülecektir. Bu kural, açık öğretim programları için de uygulanacaktır.

## 9. KESİN KAYIT BELGELERİ

1. Kayıt yaptıracak öğrencinin bankaya gitmeden önce okulumuza gelip öğrenci numarası alması gerekmektedir.
2. Adayın YGS Sonuç Belgesi'nin aslı,
3. Lise Diplomasının aslı ya da yeni tarihli Mezuniyet Belgesi'nin aslı,
4. T.C. Nüfus Cüzdanının onaylı örneği ve fotokopisi,
5. Son altı ay içinde çekilmiş 6 adet 4.5x6 cm boyutlarında vesikalık fotoğraf,
6. Erkek adayların askerlikle ilişkisi olmadığını gösterir belge, (1994 ve daha önce doğumlulardan istenir),
7. Adayın Beden Eğitimi ve Spor Yüksekokulu sınavlarına girmesinde ve Beden Eğitimi ve Spor Yüksekokulunda öğrenim görmesinde engel bir sağlık sorunu olmadığını belirten tam teşekküllü hastaneden alınmış sağlık raporu (son 3 ay içerisinde alınmış olmalı),
8. Noter onaylı sporcu özgeçmiş belgesi
9. 2017-2018 Eğitim-Öğretim Yılı 1.Yarıyla ait Katkı Payı banka dekontu (2. Öğretim için).

## 10. YEDEK LİSTELER ve EK KONTENJAN

- a)6-2017 Öğretim yılında Üniversitemiz Beden Eğitimi ve Spor Yüksekokulu'nun belirtilen programlarına, ön kayıt ve özel yetenek sınavı sistemi ile kesin kayıt hakkını kazanıldığı halde kayıt yapılmadığı için kontenjan açığı bulunan bölümlere yedek listeden öğrenci alınır. Yedek kontenjanla ilgili ilan tarihleri **tablo 2** de bulunmaktadır. **Yedeklerin yerleştirilmesi yerleşme puanı sıralaması ve tercihleri göz önüne alınarak yapılır.**
- b)Yedeklerden kontenjanların dolmaması halinde adaylar ek kontenjan ilanına başvurabilirler. Herhangi bir bölüme ek kontenjanla adaylar yerleştirilirken aynı cinsten kontenjan dolmadığı takdirde karşı cinsten adaylar yerleştirilir. **Ek kontenjan yerleştirilmesinde öğrencinin yeniden yapacağı tercihler ve yerleşme puanı sıralaması göz önüne alınır.**
- c)Herhangi bir programa kayıt hakkı kazanan aday, kayıt yaptırmadığı takdirde, sonraki aşamalara kayıt hakkını kaybeder. Asıl listede kayıt hakkını kazanan adaylar, yedek kayıt ya da ek kontenjan kayıt haklarından faydalanamazlar. Yedek listede kayıt hakkını kazanan adaylar, ek kontenjan kayıt hakkından faydalanamazlar. Kayıt hakkını kazanan kişi belirtilen tarihler arasında kayıt yaptırmak zorundadır. Aksi takdirde bu hakkını kaybeder.

**BAŞARILAR DİLERİZ**  
**ERCIYES ÜNİVERSİTESİ**